

 TREASURE GARDEN

---

## Guide d'assemblage et d'utilisation

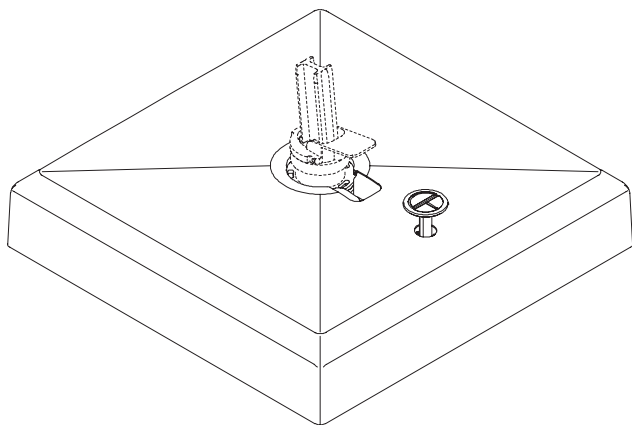

### BASE ROULANTE EN PORTE-À-FAUX



**BASE-13RA** *Base Roulante*

Merci d'avoir acheté la base roulante en porte-à-faux de Treasure Garden.  
Veuillez retirer tout le contenu de l'emballage, inspecter et revoir la liste de contrôle.

## LISTE DE VÉRIFICATION

- A - (1) couvercle de base
- B - (1) Châssis de base en acier avec roues
- C - (4) Conteneurs de poids supplémentaires
- D - (1) Pédale
- E - 300 livres. Sable tout usage (*non inclus*)
- F - Eau (*non incluse*)

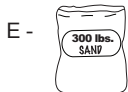
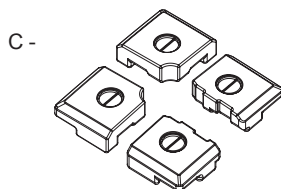
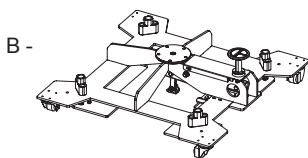
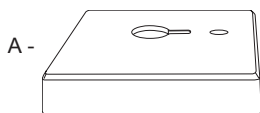

---

### IMPORTANT:

- Prévoyez une hauteur suffisante pour éviter d'endommager votre parapluie lors de l'assemblage et de l'utilisation.
- Choisissez un emplacement de niveau et solide.
- Evitez tout terrain en pente ou meuble.

**Remarque :** Certaines pièces peuvent être incluses dans l'emballage en polystyrène. NE jetez AUCUN l'emballage ou la boîte jusqu'à ce que l'assemblage soit terminé.

**ATTENTION :** Assurez-vous que les doigts, les orteils et toute autre partie du corps sont dégagés de dessous la base lors de l'utilisation de la pédale de la base. Ne pas le faire peut entraîner des blessures graves. Entièrement assemblé, le parapluie pèse environ 550 livres. *Nous recommandons un deux-équipe de personnes pour le montage et le démontage.*

## ÉTAPE 1 ASSEMBLAGE DE LA BASE

- Sélectionnez la zone pour assembler la base.
- À l'aide d'une équipe de deux personnes, soulevez la base du carton et placez la base à l'endroit désiré (Fig. 1). ATTENTION : évitez de vous coincer les doigts sous la base !
- Appuyez sur le verrou à ressort situé sous la pédale pour retirer la pédale et mettre de côté (Fig. 2).
- Retirez le couvercle de la base du cadre de base et mettez-le de côté (Fig. 3). Supprimer (4) poids supplémentaires conteneurs du cadre de base (Fig. 4).

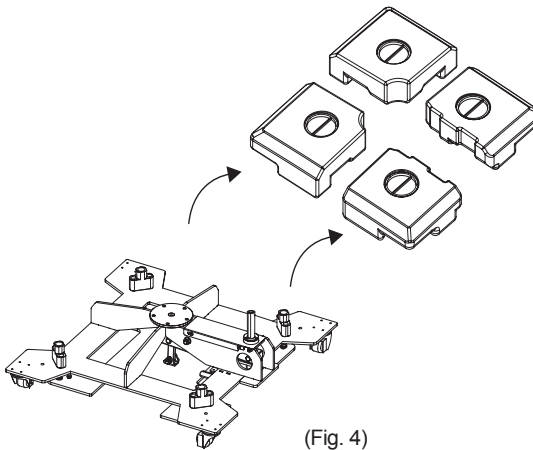
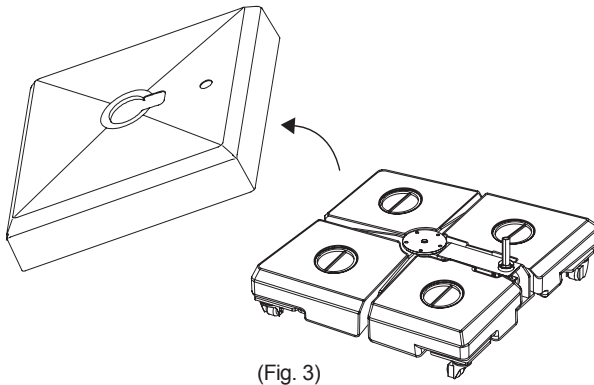
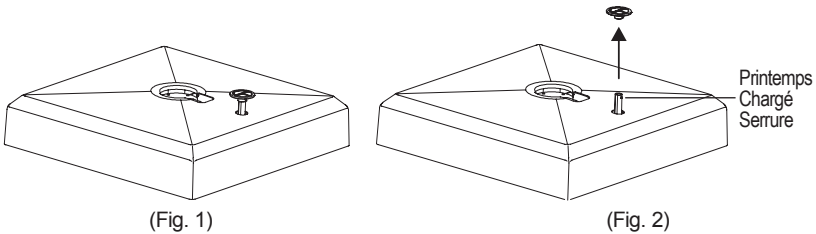

- Retirez le moyeu rotatif (vendu séparément) du cadre principal du parasol en retirant les (2) boulons et les (2) rondelles (Fig. 5) de la partie inférieure arrière du parasol. Mettez de côté les boulons et rondelles pour une utilisation ultérieure.
- Placez le moyeu rotatif sur le cadre de base et fixez avec les (5) boulons de moyeu fournis et (5) rondelles incluses avec le parasol (Fig. 6).



(Fig. 5)

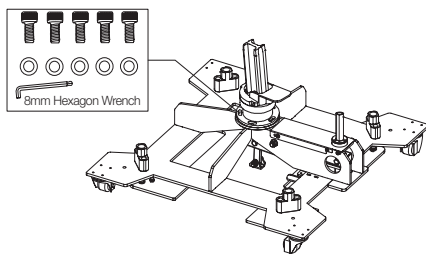

(Fig. 6)

**IMPORTANT :** Les conteneurs peuvent contenir jusqu'à 300 lb. de sable. Pour obtenir un poids de base minimum, il est nécessaire de tasser du sable dans toutes les zones de chaque conteneur et de mouiller le sable après le remplissage partiel.

- Retirez le bouchon du réservoir de poids supplémentaire (Fig. 7).
- Remplissez le contenant avec 1/2 sac de sable, environ 25 lb. (Fig. 8).
- Inclinez le conteneur sur le côté (Fig. 9) et tassez le sable profondément dans les coins pendant que le conteneur est incliné (Fig. 10).
- Ajoutez le sac de sable restant dans le récipient, tout en continuant à tasser le sable.
- Mouiller le sable avec de l'eau.
- Continuez à ajouter du sable dans le récipient, tout en tassant le sable jusqu'à ce qu'il soit plein.
- Retirez/nettoyez l'excès de sable du bouchon et des filets du récipient. Bouchon sécurisé sur le récipient.
- Répétez le processus avec chaque conteneur.

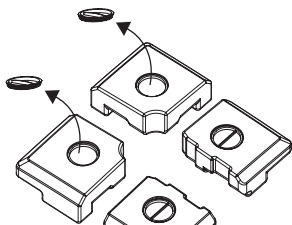

(Fig. 7)

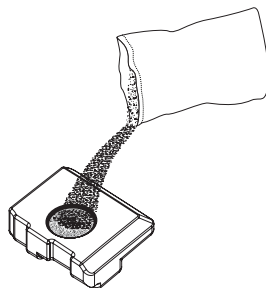

(Fig. 8)

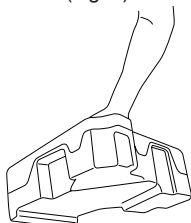

(Fig. 9)

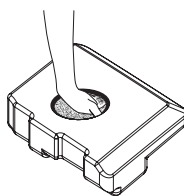

(Fig. 10)

- Remplacez chaque conteneur de poids supplémentaire dans les sections du cadre de base (Fig. 11).

**Note:**

- Les conteneurs de poids supplémentaires ne s'adaptent que dans un sens.

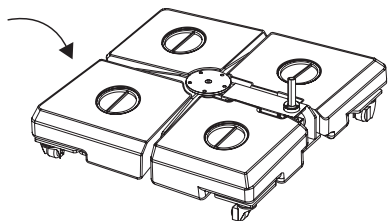

(Fig. 11)

- Placez soigneusement le couvercle de la base sur le cadre de la base (Fig. 12).
- Rattachez la pédale (Fig. 13).
- Votre base est maintenant prête pour l'installation du parasol. Veuillez vous référer au manuel du parasol pour instructions d'installation.

**Note:**

- Vous pouvez rouler la base assemblée à l'endroit désiré avant d'installer le parasol sur la base.
- Passez à l'étape 2 pour savoir comment faire fonctionner la base roulante.

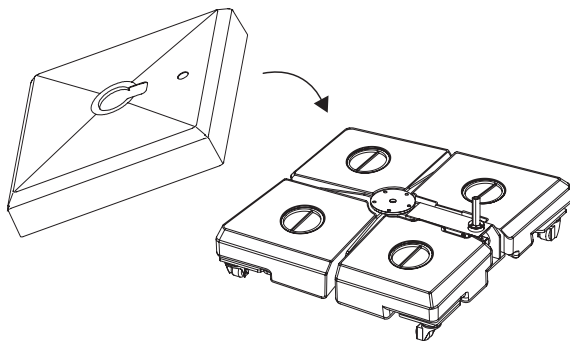

(Fig. 12)

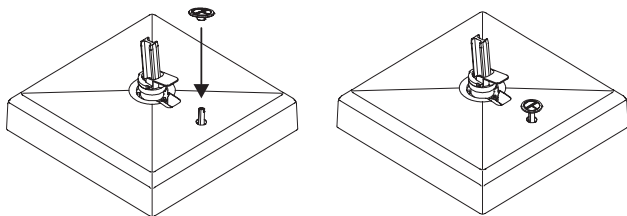

(Fig. 13)

## ÉTAPE 2

### BASE ROULANTE D'EXPLOITATION

- Pour déplacer votre base/parapluie vers un nouvel emplacement souhaité, appuyez fermement sur le pied de la base pédale pour déverrouiller les roues de la base (Fig. 14).
- Faites rouler la base vers le nouvel emplacement (Fig. 15).
- Appuyez à nouveau fermement sur la pédale pour verrouiller les roues et les positionner en place (Fig. 16).

#### Note:

- Si le sol n'est pas de niveau et que la base continue de rouler lorsque les roues sont bloquées, la base devra être nivelée. Ajustez les pieds sous le cadre de base en tournant dans le sens des aiguilles d'une montre ou dans le sens inverse des aiguilles d'une montre jusqu'à ce que la base soit de niveau (Fig. 16).

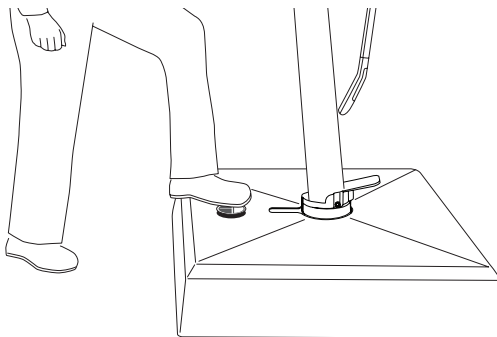

(Fig. 14)

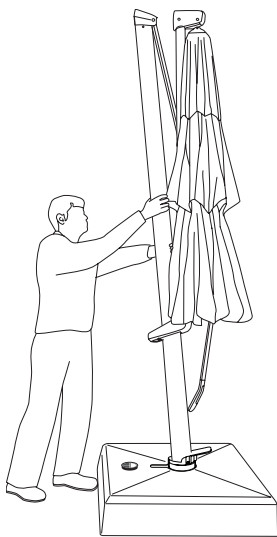

(Fig. 15)

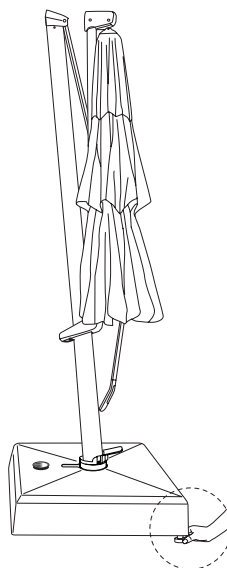

(Fig. 16)

## MESURES DE SÉCURITÉ :

- Pour réduire le risque de blessures corporelles dans lesquelles une personne est blessée ou blessée, et/ou des dommages à des biens personnels, lisez et suivez le guide d'assemblage avant d'assembler et d'utiliser le parasol et la base.
- Fermez et rangez le parapluie dans des conditions venteuses ou à l'approche d'un orage. Ne laissez jamais le parapluie battre au vent ; cela pourrait causer des blessures corporelles, des dommages aux biens personnels, des dommages au parapluie et/ou au toit du parapluie. N'utilisez pas la fonction d'inclinaison par temps venteux.
- Gardez le parasol fixé à la base du parasol en tout temps.
- Ne laissez pas le parapluie ouvert sans surveillance. En cas de dommage, celui-ci n'est pas couvert par la garantie.
- Lorsque vous ajustez le parasol, assurez-vous qu'aucune personne, objet ou bien personnel ne se trouve à proximité du parasol. Ceci est important pour éviter des blessures ou des dommages matériels.
- Ne laissez pas les enfants jouer sur ou avec un parapluie ou une base de parapluie.
- Lors du réglage ou de l'assemblage du parasol ou de la base du parasol, assurez-vous que les doigts, les orteils ou toute autre partie du corps sont éloignés des pièces mobiles. Ne pas en faire autant entraîne des blessures graves.

### GARANTIE :

Treasure Garden garantit que ce produit (pour un usage résidentiel UNIQUEMENT) est exempt de défauts de matériaux et de fabrication d'origine pendant une période de 1 an à compter de la date d'achat. Si un défaut de matériau ou de fabrication d'origine apparaît pendant la période de garantie ; Treasure Garden réparera ou remplacera (à sa discrétion) le produit sans frais.

Contactez simplement votre revendeur Treasure Garden agréé d'origine avec une description du défaut. Le revendeur vérifiera le défaut et travaillera en étroite collaboration avec Treasure Garden pour obtenir le service nécessaire. Dans de nombreux cas, des problèmes simples peuvent être résolus avec une pièce de rechange qui peut être expédiée directement au concessionnaire pour une installation/réparation professionnelle.

Dans le cas où un service d'usine garanti est requis, Treasure Garden assumera la responsabilité des frais de transport de retour pour la première année seulement.

Le produit retourné qui (à la réception et à l'inspection) est considéré comme "non couvert" par notre garantie, sera expédié/facturé à vos frais.

Cette garantie vous donne des droits légaux spécifiques, et vous pouvez avoir d'autres droits qui varient d'un état à l'autre.

**ROUILLE :** La rouille est une partie naturelle du processus de vieillissement de l'acier ou des matériaux à base de fer, et n'est donc PAS considérée comme un défaut.

**ATTENTION :** Utilisation en bord de mer et piscine intérieure, le sel et les chlorures peuvent s'accumuler sur la finition en poudre, entraînant une défaillance de la finition. Le défaut ou la négligence d'effectuer les nettoyages nécessaires peut provoquer des cloques sur la peinture, et un tel manquement annulera la garantie limitée.

**REMARQUE :** Les pannes causées par une utilisation déraisonnable ou abusive, ou les pannes causées par la négligence des soins raisonnables et nécessaires, et toute modification du produit ne sont pas couvertes par cette garantie.

De plus, les actes de la nature (y compris, mais sans s'y limiter, le vent, les ouragans, les tornades et les tempêtes) ne sont pas couverts par cette garantie.



[www.treasuregarden.com](http://www.treasuregarden.com)

©2023 Treasure Garden, Inc. - Tous droits réservés.  
v.06.29.23